

7.1 Bewertung nach Glanzgraden

Tabelle 4. Bewertung nach Glanzgraden

Glanzgrad		Spezifikation
Bezeichnung	Kurzzeichen	
matt	MT	Keine Spiegelung.
mattglänzend (blank)	MGL	Spiegelbild lesbar bei etwa 5 mm Abstand.
glänzend	GL	Spiegelbild lesbar bei etwa 100 mm Abstand.
hochglänzend	HGL	Spiegelbild lesbar bei etwa 400 mm Abstand. Schleifstriche und Spuren der Feinbearbeitung dürfen in geringem Grad mit blossen Auge noch sichtbar sein.
spiegelglänzend	SGL	Spiegelbild lesbar bei etwa 400 mm Abstand. Frei von Bearbeitungsspuren.

Diese Bewertungskriterien gelten nicht für Optikeinzelteile. Die Ausführung von Optikeilen ist Bestandteil spezieller Festlegungen.

7.2 Prüfanordnung zur Glanzgradbestimmung

Zur näherungsweise Bestimmung des Glanzgrades wird die Spiegelung einer schwarzen Zahlenfolge im Schriftbild gemäss nachstehender Figur 9 festgestellt.

Das Schriftbild wird im vorgeschriebenen Abstand a (Richtwert siehe Tabelle 4) gegenüber der Probe aufgestellt und die Spiegelung bei Tageslicht im Abstand von ca. 300 mm beobachtet.

Betrachtungswinkel: $< 30^\circ$.

Diese Prüfung gilt nur für Formen mit ebenen oder schwach gekrümmten Flächen.

Testbild in Originalgrösse:

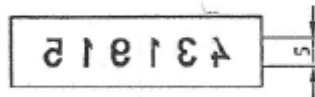

Prüfanordnung:

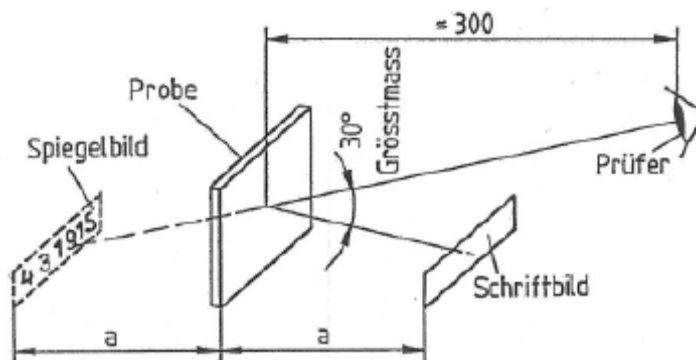

Fig. 9

7.3 Zeichnungsangabe

