

Formteile zum Abrunden

Zuerst auf gleicher Arbeitsebene wie abzurundendes Objekt quadratischen Quader und mittendrin Zylinder erstellen, Höhe mindestens Höhe des abzurundenden Objekts

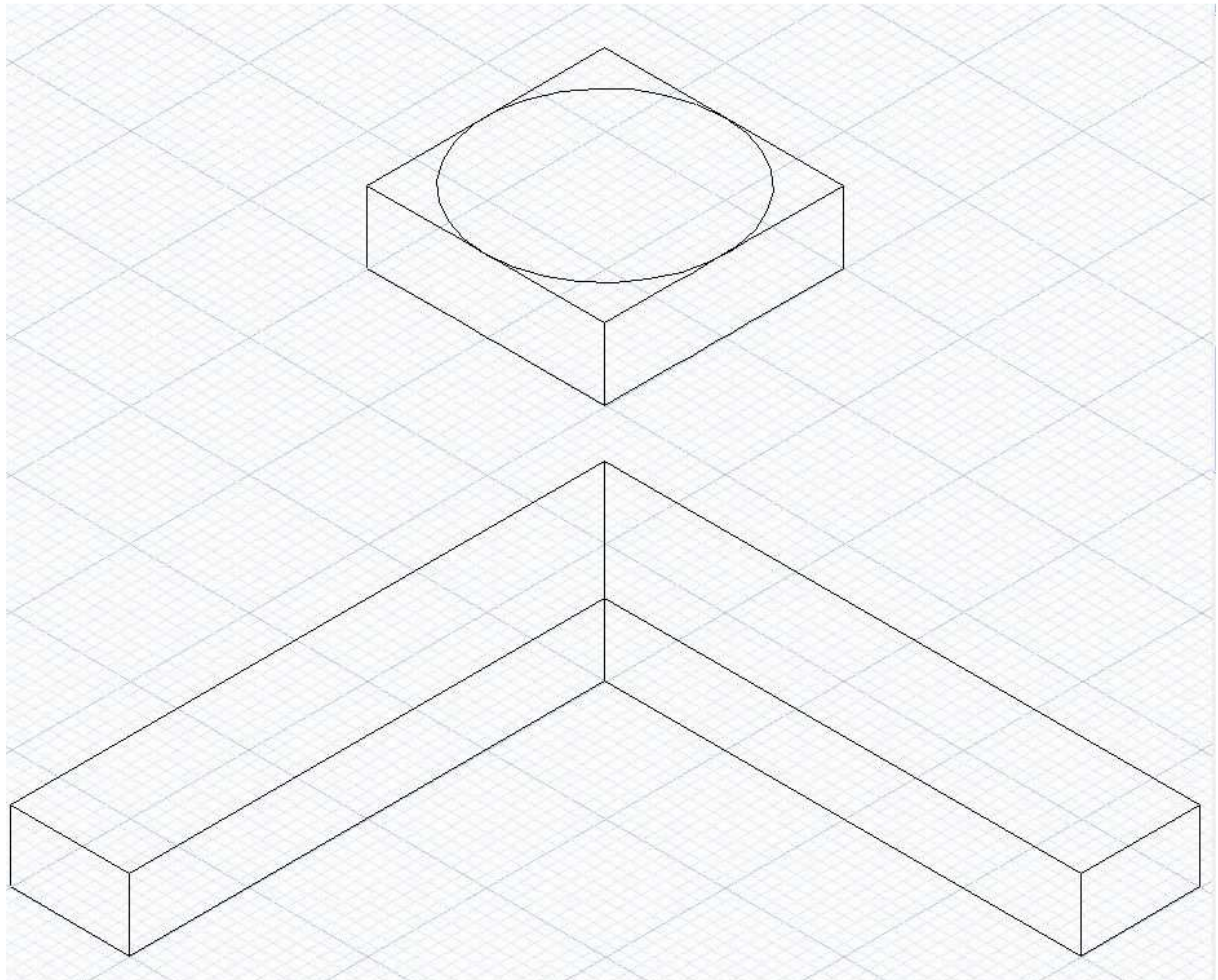

Nun Zylinder vom Quader subtrahieren und resultierendes Objekt 2 x schneiden, Fang M von oben nach unten und dann neu markieren und beide teile noch von links nach rechts.

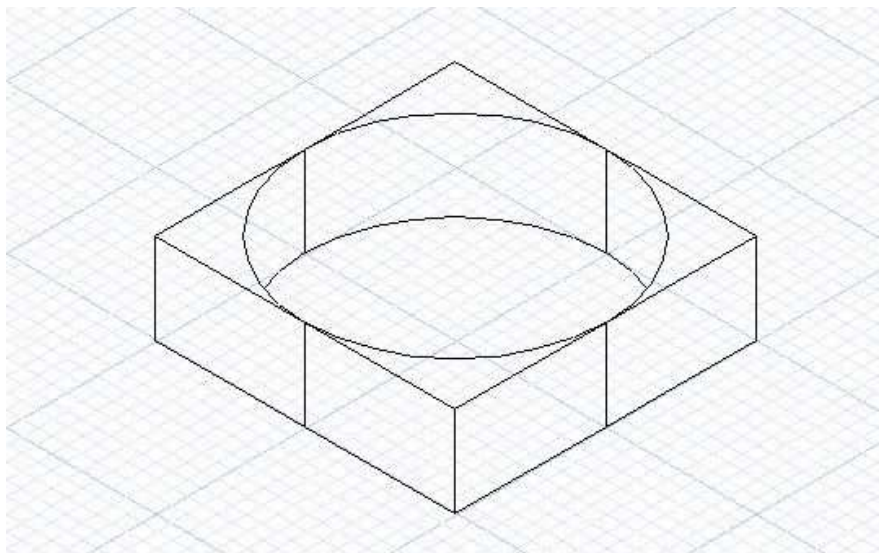

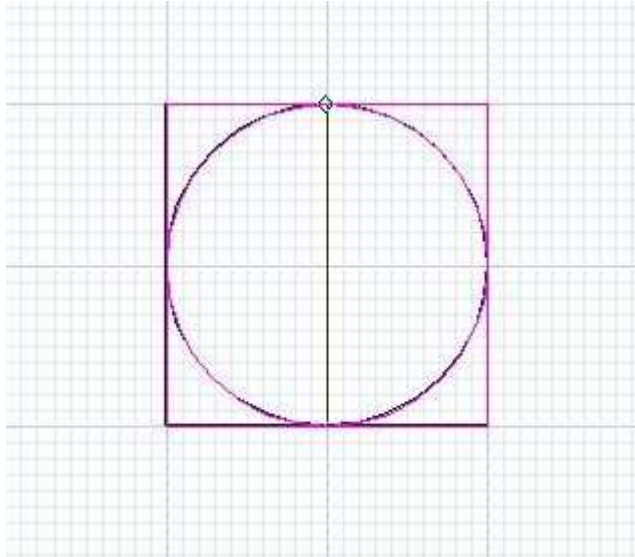

Nun die Musterteile mittels „Durch 3 Punkte zusammensetzen an die jeweiligen Eckpunkte fahren.

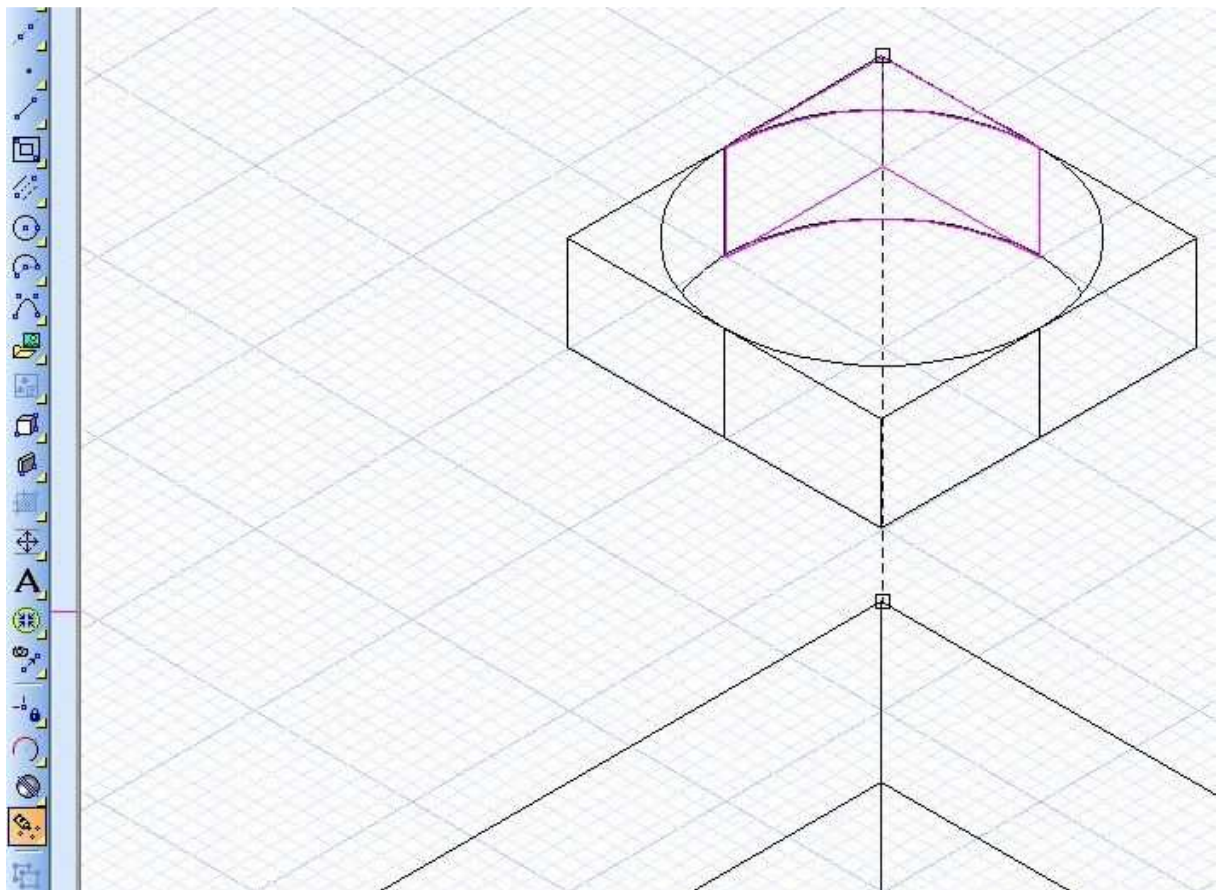

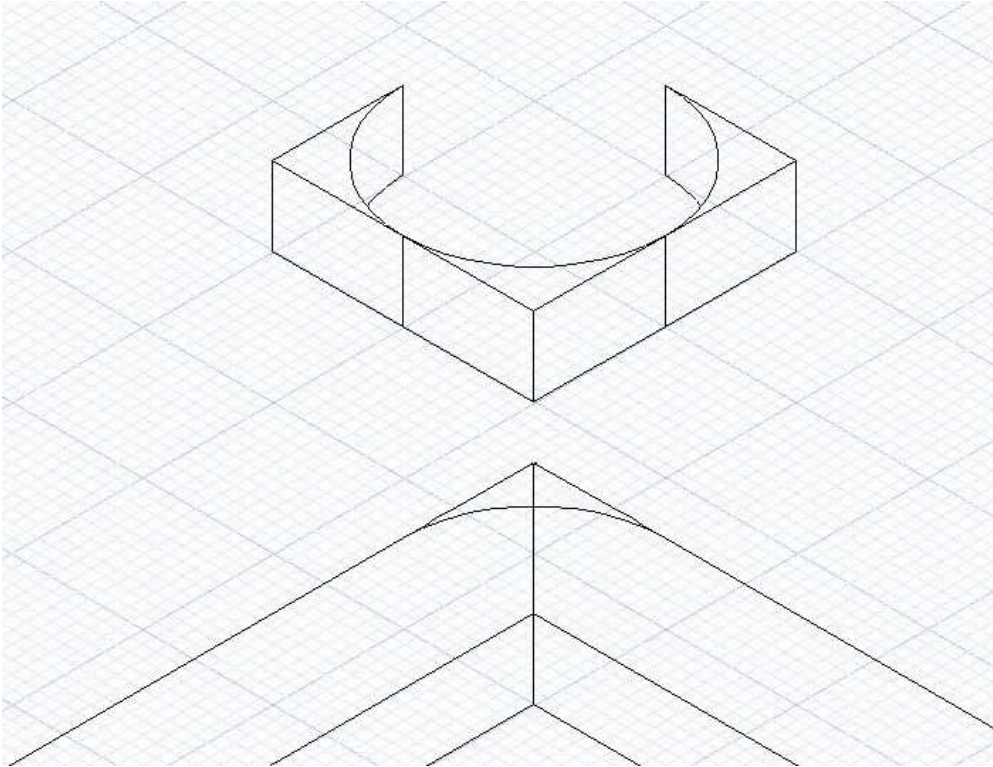

Nun subtrahieren, da Ecke auf Gehrung beim Subtrahieren „Subtrahenden nicht entfernen“ markieren und Formteil jeweils erst nach fertigem Abrunden der beiden Ecken entfernen.

