

3D Ansicht M 1 : 20
3D View - Scale 1 : 20

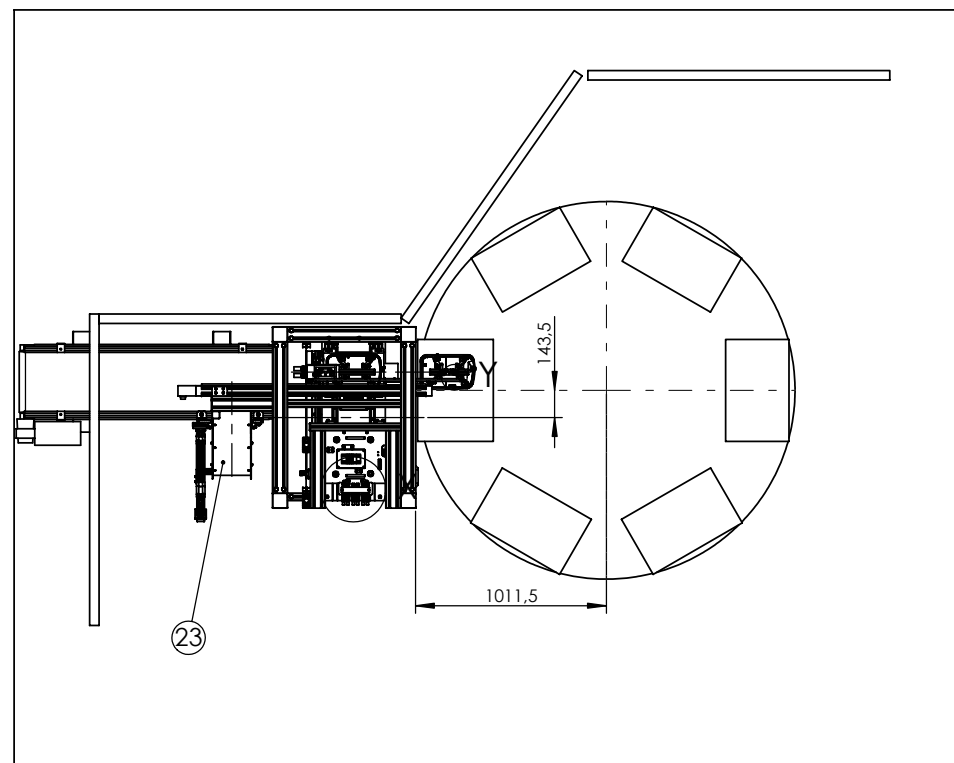
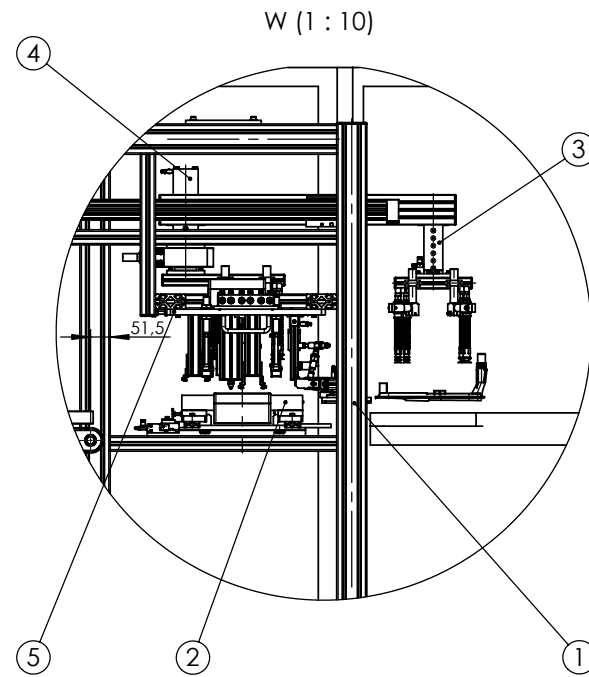
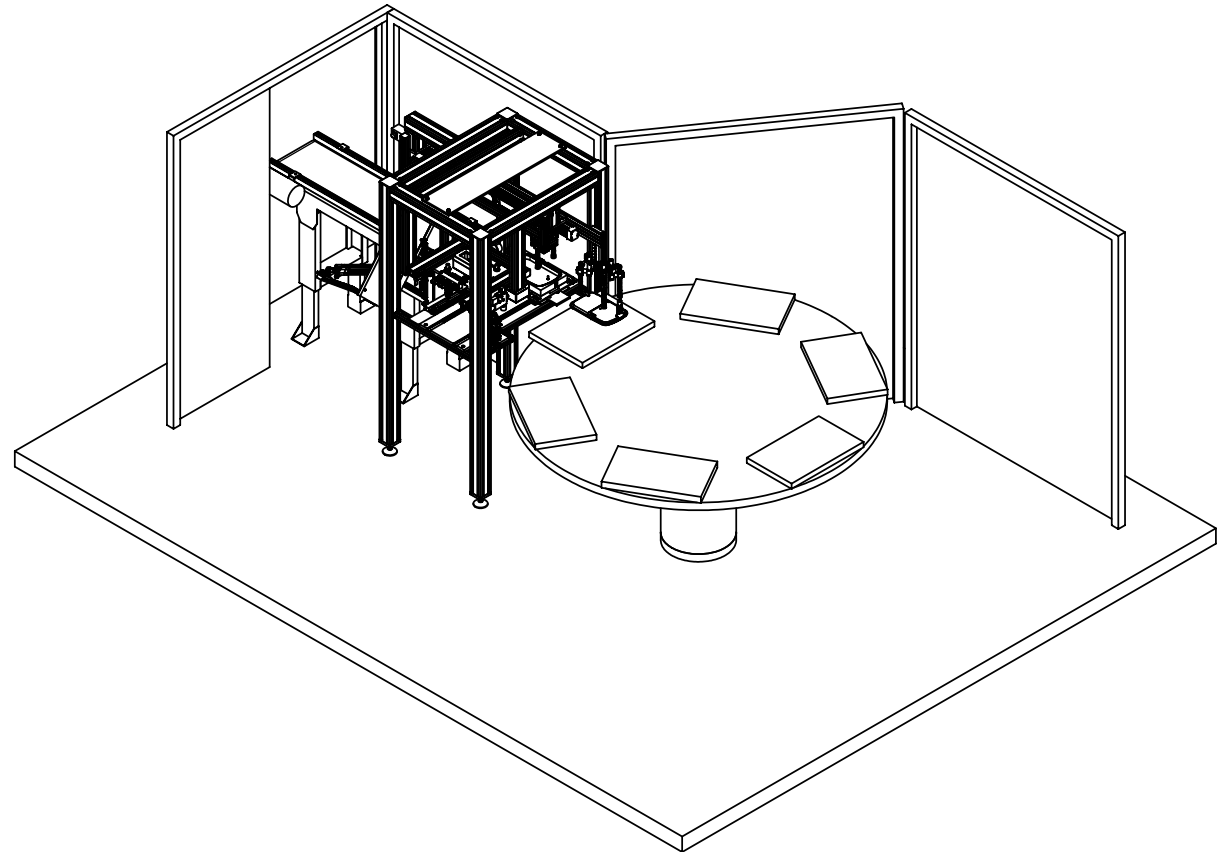

Pos.	Stück	Identnummer	Benennung	name (eng.)	Abmessungen	Werkstoff	DIN	Gewicht	Zeichnungs-Nr.	Format	Teile-Typ	Hersteller	Ersatz
1	1		Gestell mit Anbauteilen			St / Al	DIN A0	132,7	001768	DIN A0	BG		K
2	1		Prüfaufnahme für Werkstück			St / Kunststoff	DIN A0	26,3	001834	DIN A0	BG		E
3	1		Halter für Sauger			ST / Al	DIN A1	3,7	001840	DIN A1	BG		K
4	1		Halter für Sauger			ST / Al	DIN A1	7,7	001842	DIN A1	BG		K
5	1		Prüfp. 2-4722-000/100/200			St / Al	DIN A1	10,7	001826	DIN A1	BG		K
6	1		Montageplatte Saugdüse			St / Al	DIN A3	0,9	001884	DIN A3	BG		K
7	4		Zylinderschraube	cylinder bolt	M 5 x 25		912	8,8	0,4	Norm 912 - M 5 x 25	NT (ET)		E
8	8		Scheibe	washer disc	M 5 A		125	0,8	Norm 125 - M 5 A	NT (ET)			E
9	8	0.0.370.01	Nutstein 5 St M5		4 x 8 x 11,5		St	0,0	ITEM 0_0_370_01	ZLT (ET)		Item	E
15	2	0.0.026.23	Nutstein 8 St M8		7,3 x 13,8 x 23		St, verzinkt	0,0	ITEM 0_0_026_23	ZLT (ET)		Item	E
16	8	0.0.026.18	Nutstein 8 St M8		7,3 x 13,8 x 23		St, verzinkt	0,1	ITEM 0_0_026_18	ZLT (ET)		Item	E
17	6	2142	KD-1/8	Kupplungsflöse				0,2	FESTO 2142_KD_1/8	ZLT (ET)		FESTO	E
18	6	153023	QS-F-1/8-6-B	Steckverschraubung				0,1	FESTO 153023_QS-F-1/8-6-B	ZLT (ET)		FESTO	E
19	4		Zylinderschraube	cylinder bolt	M 5 x 16		912	8,8	0,0	Norm 912 - M 5 x 16	NT (ET)		E
20	2		Zylinderschraube	cylinder bolt	M 8 x 20		912	8,8	0,0	Norm 912 - M 8 x 20	NT (ET)		E
21	10		Scheibe für Zyl.-Schr.	washer	M 8		433	1,0	Norm 433 - M 8	NT (ET)			E
22	8		Zylinderschraube	cylinder bolt	M 8 x 16		912	8,8	0,8	Norm 912 - M 8 x 16	NT (ET)		E
23	1		Rutsche					12,6	002017	DIN A0	BG		E
24	1		Abdichtung 5-9002-000					0,02046		DIN A2	BG		E

Identnummer :	Toleranzen und Passungen nach DIN ISO 2768-m	Oberflächenrauheit nach DIN ISO 1302, R 2	Maßstab : 1:20	Gewicht : 0,0 kg
Ursprung : 001754			Werkstoff : Blattformat : DIN A0	Erstellt mit SolidWorks
			Benennung :	
			Unterdruck Püfung	
			Filtertyp: 2-4722-000/100/200	
			Zeichnungsnummer :	Blatt
			001754	von2
			Ersatz für: XXXXX-X	Ersetzt durch: XXXXX-X

Diese Zeichnung bleibt unser Eigentum und darf weder kopiert noch Dritten zugänglich gemacht werden. Hinsichtlich ihres technischen Inhalts behalten wir uns alle Rechte für den Fall einer Patentierung vor. Wir nehmen für diese Zeichnung den Schutz der Gesetze über Urheberrechte, geschäftlichen Wettbewerb und gewerbl. Rechtsschutz in Anspruch.