

# SCHNITT B-B

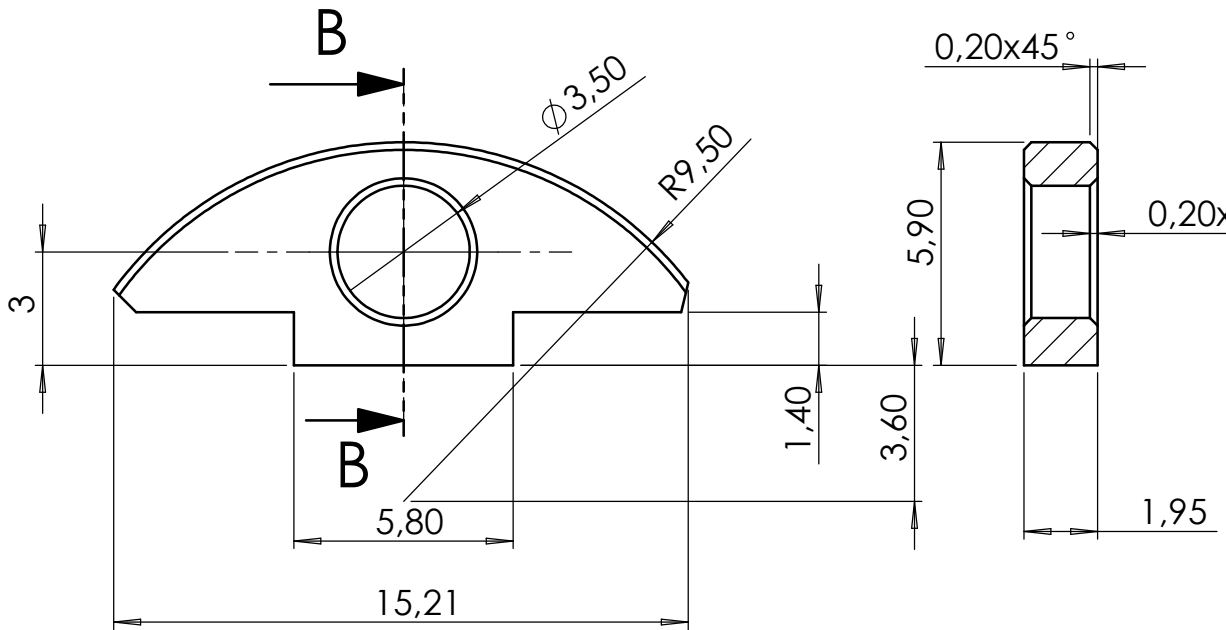

Maßstab: 1:1



brüniert

Gewinde und Durchgangsbohrungen  $\pm 0,1$

Allgemeintoleranz nach  
DIN ISO 2768-1 mittel

brüniert

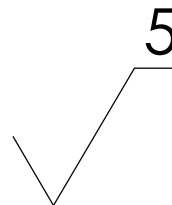

WENN NICHT ANDERS DEFINIERT: BEMASSUNGEN SIND IN MILLIMETER OBERFLÄCHENBESCHAFFENHEIT: TOLERANZEN: LINEAR: WINKEL:		OBERFLÄCHENGÜTE:		ENTGRATEN UND SCHARFE KANTEN BRECHEN		ZEICHNUNG NICHT SKALIEREN		ÄNDERUNG	
						St37-K			
NAME		SIGNATUR		DATUM		BENENNUNG:			
GEZEICHNET						<b>Flach</b>			
GEPRÜFT									
GENEHMIGT									
PRODUKTION						WERKSTOFF:		ZEICHNUNGSNR.	
QUALITÄT								14208	
						GEWICHT:		MASSTAB:5:1	
								BLATT 1 VON 1	

**Flach**

14208

A4