

Erst einmal die Skizze erstellen, kann auch etwas krumm und schief sein, aber darauf achten, dass die Kontur geschlossen ist.

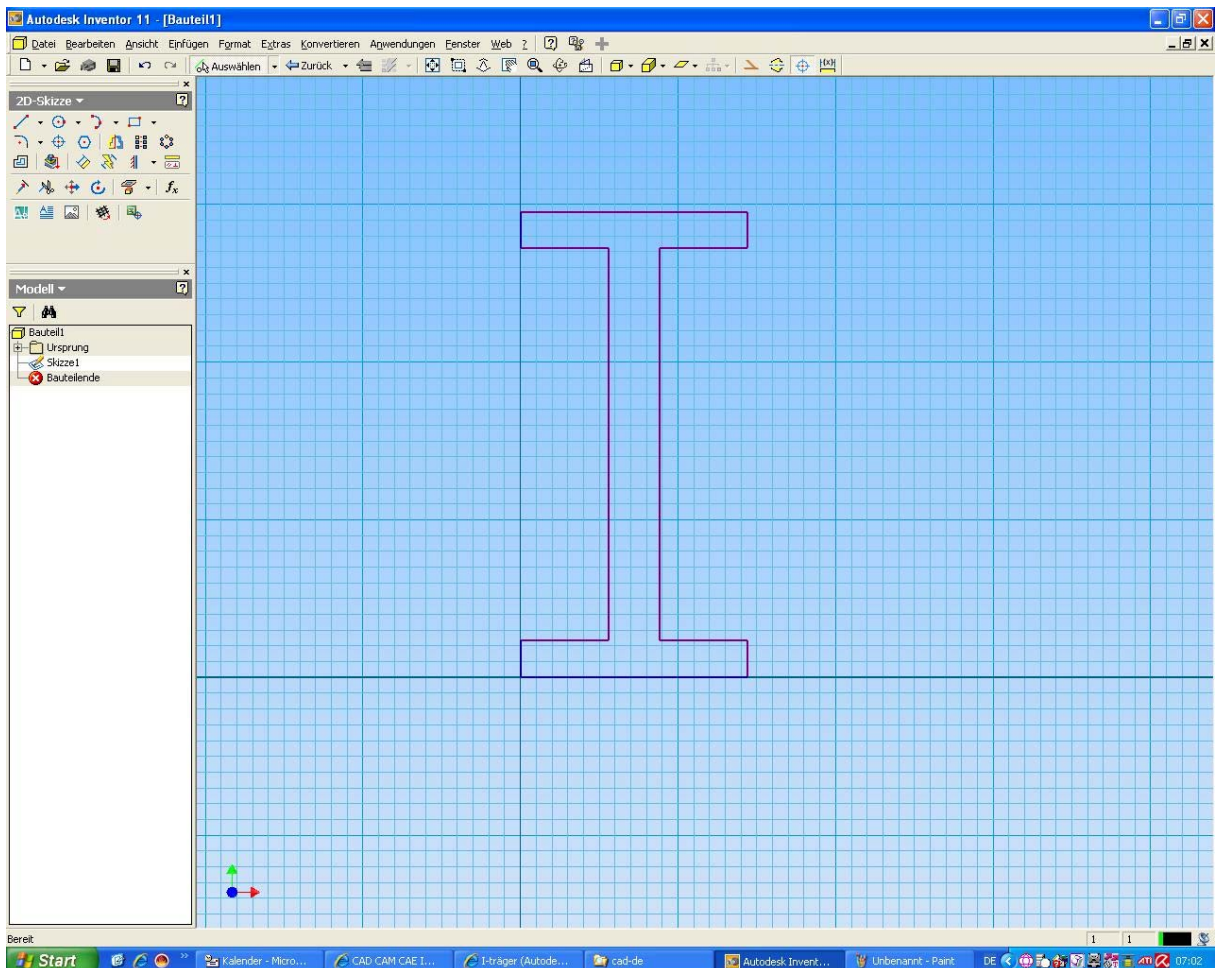

denn die Abhängigkeiten (horizontal, vertikal, kollinear, parallel usw) werden danach vergeben. So sieht das Teil dann schon annähernd aus wie ein I-Profil.

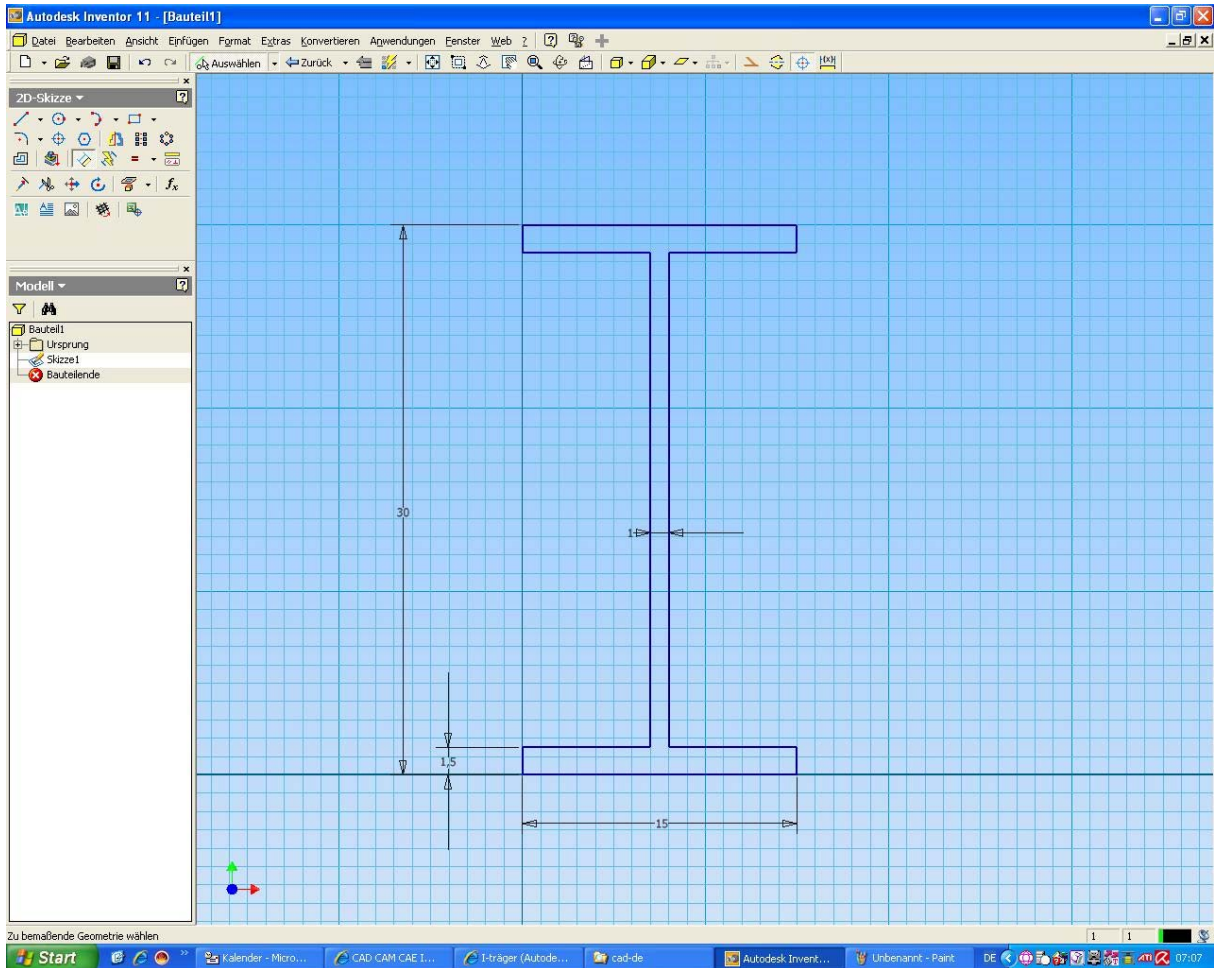

Anschließend die Bemaßungen angebracht. Die Elemente, die ihre Farbe ändern, sind voll bestimmt.

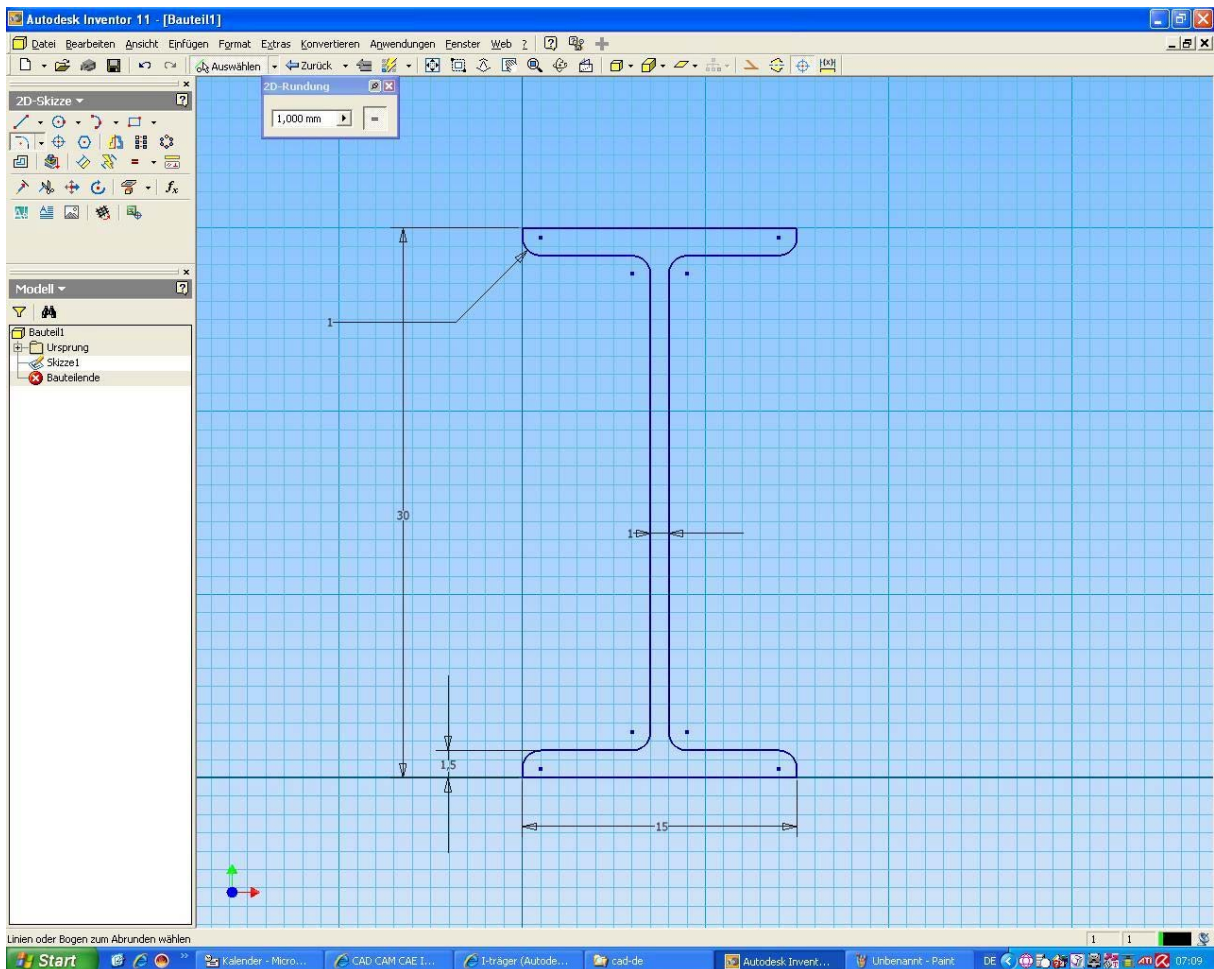

Zum Schluss noch die Rundungen platziert. Und fertig ist die Skizze.

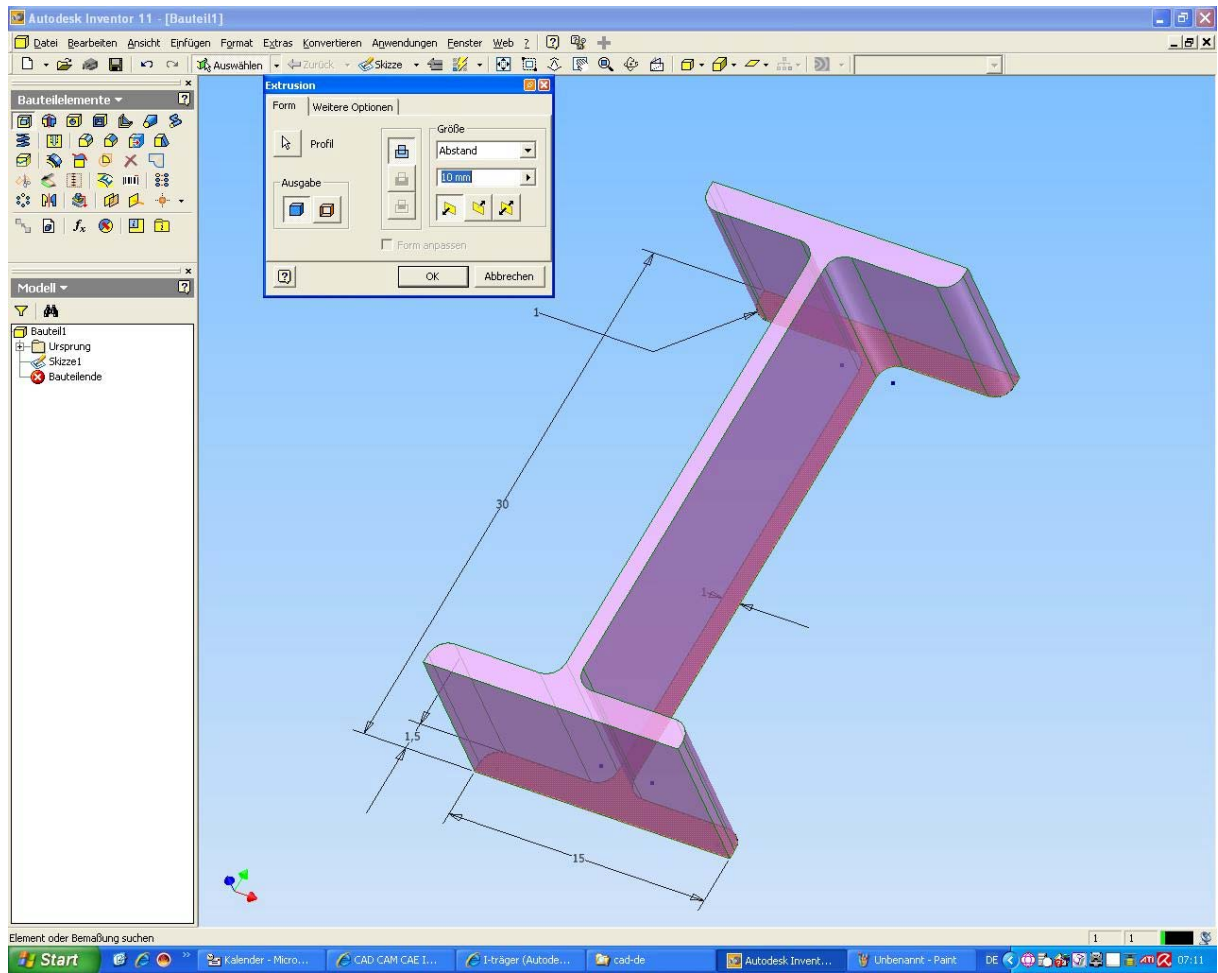

und lässt sich auch im vollen Umfang extrudieren.