

003102.3

DIESE VORLAGE IST GEHEIMZUHALTEN. FÜR DEN FALL DER ERTEILUNG EINES SCHUTZRECHTES BEHALTEN WIR UNS ALLE RECHTE VOR.

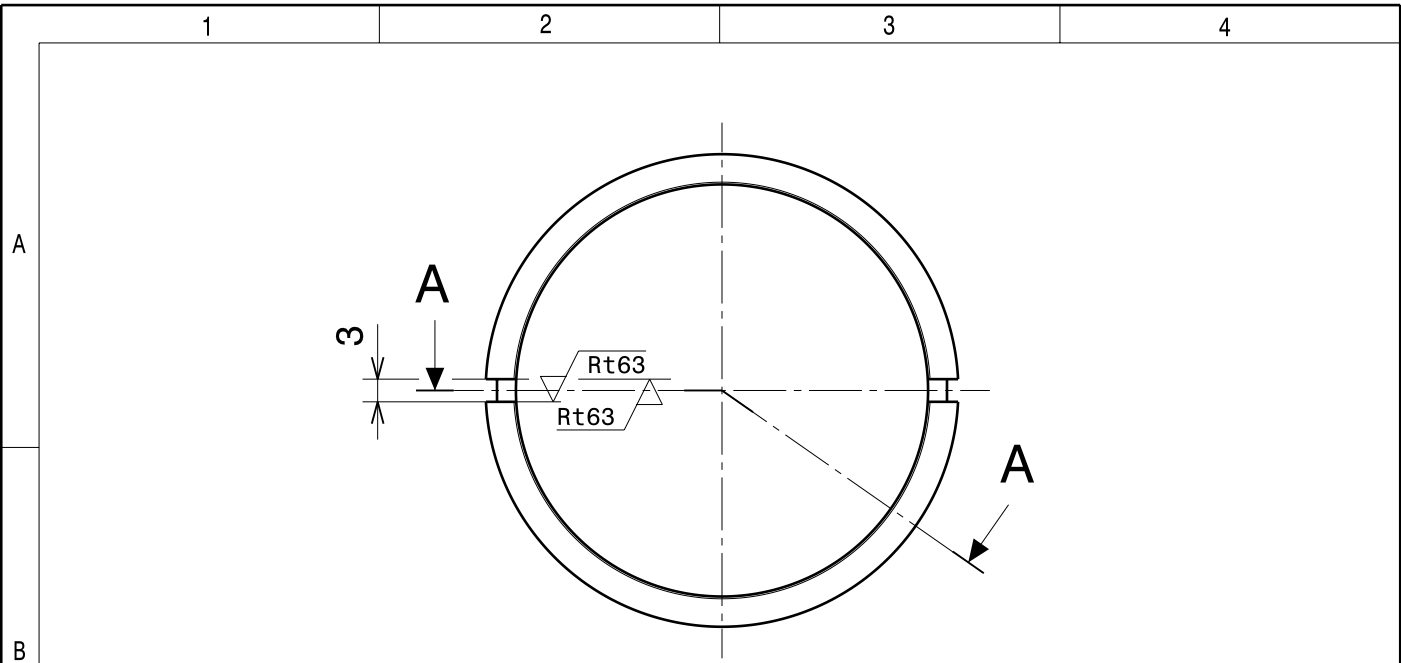

Schnitt A-A

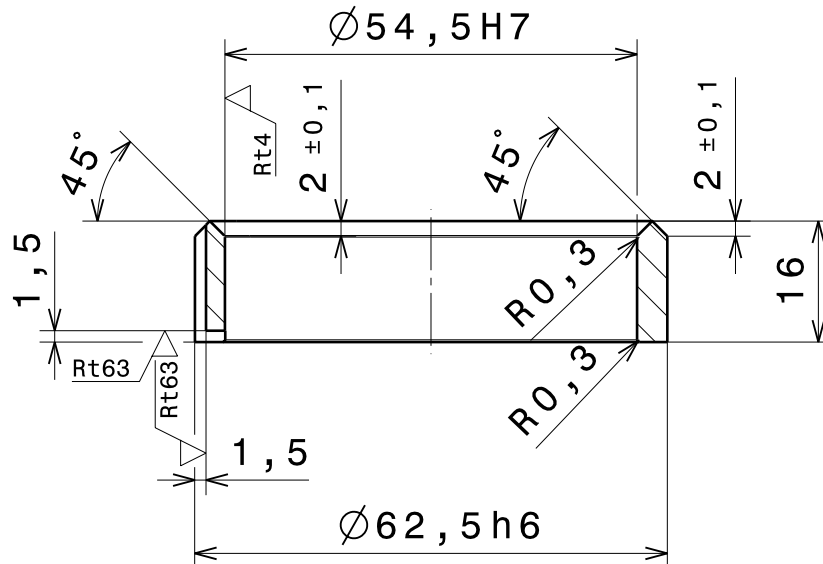

ACHTUNG:
ÄNDERUNGSHOHEIT WHG
ZN IST IM CAD

Rt16 (Rt63 Rt4)

FREIMASSTOLERANZEN ISO 2768-mK				-	-	:	DAT. 14.09.04	AEND.-NR. 73/139	
MASS-BEREICH	0,5 - 3	> 3 - 6	6 - 30	30 - 120	120 - 400	400 - 1000	1000 - 2000	2000 - 4000	
LAENGEN-MASS	±0,1	±0,1	±0,2	±0,3	±0,5	±0,8	±1,2	±2	
FASEN UND RADIIEN	±0,2	±0,5	±1	±2	±4				
NICHT TOLERIERTE DIN-GEWINDE NACH TOLERANZKLASSE MITTEL TOLERANZ FÜR GEWINDELAENGE: +1,5 X STEIGUNG				MASSBEREICH UEBER	BIS	ISO	ABMASSE	GES.	
OBERFLAECHEEN DIN ISO 1302				KANTENBR. 410691.1	GROESSTMASS	MASS-STAB	HALBZEUG	62,5 x 54,5 x 16	
				AUSSEN	INNEN	1:1	WERKSTOFF	SINTEREISEN B11	
				GEWICHT (KG)	0,085	ERSATZ FÜR	ZN.m.g1.Nr.v.04.04.72	HALBZEUG-NR.	-
				ENTSTANDEN AUS	-	ERSETZT DURCH	-	ZEICHN.-NR.	044399.9
WEBER-HYDRAULIK G.M.B.H. A- 4460 LOSENSTEIN				BENENNUNG				BUCHSE	